

ひろげる

つながる

クルマの

ワクワク

出展のご案内
PROPOSAL

第23回

CAR & CUSTOMIZE MOTOR SHOW

大阪オートメッセ2019

2019年 2月9日(土) 10日(日) 11日(月・祝)

in インテックス大阪 INTEX OSAKA



The Top 10 in Osaka Automesse 2018

2018.02.10~12



1位
グランプリ

SUBARU/STI

SUBARU VIZIV PERFORMANCE STI CONCEPT



Awards ceremony 2018.04.06 @SUBARU STAR SQUARE

SUBARU国内営業本部マーケティング推進部長 兼 スバルネクストストーリー推進室 担当部長 小島 敦氏(右)
SUBARU国内営業本部マーケティング推進部 宣伝課 主任 前田 真吾氏(左)



2位 AirREXxLibertyWalk
LB WORKS ミウラ



3位 TOYOTA GAZOO Racing
GR Super Sport Concept



4位 KUHL-RACING JAPAN
KUHL JAPAN PROJECT 2018



5位 SUBARU/STI
SUBARU BRZ GT300 2017



6位 スズキ株式会社
SWIFT SPORT AUTOMESSE VERSION



7位 SUBARU/STI
S208



8位 Honda/無限
MUGEN RC20GT CIVIC TYPE R concept



9位 ダイハツ工業株式会社
ハイゼットカーゴデッキバン



10位 日産京都自動車大学校
B10サニー

ひろげる・つながる・クルマのワクワク

ごあいさつ

大阪オートメッセは、自動車とそのカスタマイズをテーマとした関西最大級のスケールをもつモーターショーです。1997年の初開催時は、今のおよそ3分の1の規模からスタートしました。第23回目の開催を迎え、ここまでの規模に成長しましたのも、ひとえに皆様のたゆまぬご尽力と、ご理解、ご協力の賜物と厚くお礼申し上げます。

前述のとおり、大阪オートメッセの初開催は1997年です。1997年といえば、世界初の量産ハイブリッドカーとして、トヨタ・プリウスが登場した年でもあります。その当時、プリウスはカスタマイズの対象としてはあまり見られていませんでした。エコカーの先駆けとしてデビューしたこともありましたが、今やプリウスも4代目となり豊富にパーツが発売されるカスタマイズにうってつけの自動車です。最近では、日産リーフやテスラといった純粋な電気自動車も街中で見かけるようになりました。世界的に見ても、電池などの技術革新によって自動車の電動化はさらに進むものと見られますが、それらをベースとしてどんなカスタマイズモデルが出てくるのか楽しみでもあります。

その一方で、80年代、90年代の自動車がヘリテージカーとして輝きを増しているように感じます。自動車がまだ自動車らしかった時代を懐かしむユーザーの出現は、新たな潮流かもしれません。このように、歴史を重ねる毎に自動車とユーザーとカスタマイズは密接に関係し、姿やカタチを変えてきたといっても過言ではないでしょう。

しかし国内では、人口減少や少子高齢化がもたらす大きな波が刻一刻と近づいています。日本国外に目を向けてみると、アジアとりわけ東南アジアが近年著しい経済成長を遂げています。大阪オートメッセとも親交のある、タイやインドネシアではまさに成長期と呼ぶにふさわしい経済発展を遂げ、街中ではたくさんの日本車が走る姿を見ることができます。前回開催では、タイ、インドネシアをそれぞれ代表するモーターショーの主催関係者にもお越しいただくことができました。

多様化する価値観と市場動向は、自動車およびカスタマイズ業界にとって無縁ではありません。みなさまの一助となれるよう、国内のみならず海外も視野に入れた活動を今後も継続する所存です。

何卒、大阪オートメッセの開催趣旨をご理解いただき、ご支援、ご協力いただけますよう、よろしくお願いいたします。

大阪オートメッセ実行委員長

城市邦夫

Kunio Joichi

Executive Committee Chairman of the Osaka Automesse



開催概要 SUMMARY

名称：第23回 大阪オートメッセ2019

主催：オートメッセアソシエーション

開催期間：2019年2月9日(土)、10日(日)、11日(月・祝)

開場時間：9:00～18:00(初日9:00～13:00はサイレントタイム)

会場：インテックス大阪(大阪国際見本市会場)

後援：経済産業省／大阪府／大阪市／大阪商工会議所／一般社団法人 日本自動車用品・部品アフターマーケット振興会・NAPAC(ASEA/JAWA)／JASMA(日本自動車スポーツマフラー協会)／一般社団法人 自動車用品小売業協会・APARA／株式会社交通タイムス社(順不同・予定)

特別協力：FM802／株式会社GTアソシエーション(順不同・予定)

入場券：当日2,700円(税込)、前売2,100円(税込)

保護者同伴に限り中学生以下入場無料 2018年11月発売開始

「ワクワク」を追求するクルマ・エンターテインメント

「大阪オートメッセ」は1997年より大阪で開催のモーターショー。自動車とカスタマイズを軸にした、多様なクルマ・エンターテインメントを追求します。例年20万人以上の来場者を誇る国内有数、関西最大級のビッグイベントです。



実績 PERFORMANCE

関西最大級の集客力と規模 ※事務局調べ

第22回来場者数

217,507人



2018年2月10日(土) 62,772人 / 11日(日・祝) 92,557人 / 12日(月・振休) 62,178人

会場：インテックス大阪 (INTEX OSAKA / 大阪国際見本市会場) 1号館、2号館、3号館、4号館、5A号館、5B号館、6A号館、6B号館 (全8ホール)、インテックスプラザ

来場者属性 VISITORS

中学生以下入場無料。女性、ファミリーの多さも特徴です ※中学生以下入場無料は保護者同伴に限る

性別

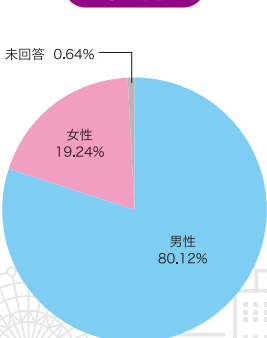

年齢

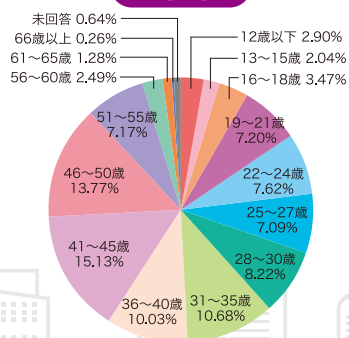

職業

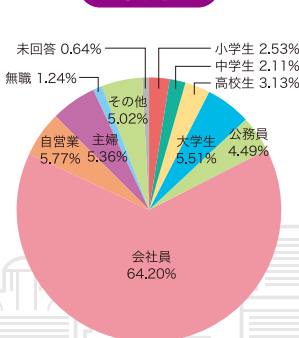

都道府県

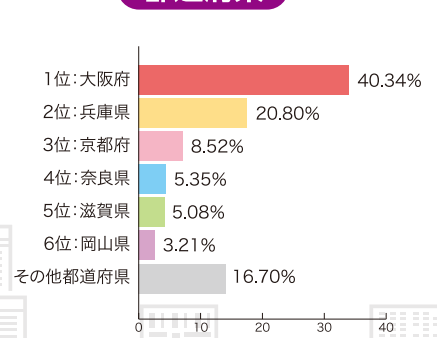

対象 TARGET

自動車、アフターパーツなど自動車関連企業

展示品目

国産・輸入車	タイヤ	アルミホイール
スポーティング パーツ	カーナビゲーション・ オーディオ	ドライブレコーダー・ 電子部品
インテリア・ カー用品	洗車・ケミカル・ DIY・工具	車検・メンテナンス・ 自動車保険
アクセサリ・ グッズ	ゲーム・アプリ	その他 マーケティング・ プロモーション

メリット MERIT

商品・ブランド・企業プロモーション
から市場調査、物販まで。
幅広い活用が可能

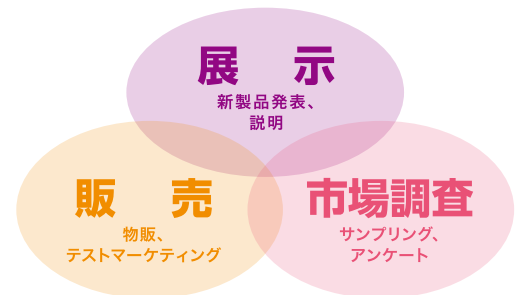

メディアサポート MEDIA SUPPORT



さらに、自動車雑誌のパイオニア「カートップ」をはじめ、月間2000万PVを誇る自動車ニュースメディア「ウェブカートップ」など、自動車関連を中心に多数の雑誌、ウェブを展開する総合メディア企業「交通タイムス社」が主催。メディアへの露出に寄与します。

WEB | CARTOP
www.webcartop.jp

Auto Messe Web
www.automesseweb.jp

motorsport.com
http://jp.motorsport.com/

Come-pass
FINDING NEW KANSAI
http://comepass.jp



取材媒体 MEDIA COVERAGE

国内外のテレビ、新聞、ウェブ、雑誌メディアが来場

来場取材媒体(2018)

●テレビ TELEVISION

ABCテレビ「報道」/毎日放送「報道」/テレビ東京「SUPER GT+」
/J:COM「車とくらすCartolive.TV」/Abema TV「極楽とんぼ KAKERU TV」 その他

●新聞 NEWSPAPER

夕刊フジ/産経新聞/日刊自動車新聞/二輪車新聞/燃料油脂新聞/油業報知新聞 その他

●自動車専門誌 CAR MAGAZINE

AUDI VW Press/af imp.(オートファッション・インプ)/eS4/EX MAX/オートスキャナー/OPTION/オンリーメルセデス/カーセンサーEDGE西日本版/カーオーディオマガジン/CARトップ/カスタムCAR/キャンプカーマガジン/クラシックミニマガジン/軽トラ王国/Kスタイル/ザッカー86&BRZマガジン/月刊自動車管理/ジムニープラス/スタイルワゴン/スタンス・マガジン/チャンプロード/タントラチャンプ/トラック魂(トラックスピリッツ)/ドリフト天国/ノスタルジックスピード/ノスタルジックヒーロー/ハイエース完全ガイド/ハイパーレブ/ハチマルヒーロー/VIPスタイル

/月刊ボデーショップレポート/mazda FANBOOK/Motorz/LET'S GO 4WD/レブスピード/LE VOLANT/ワゴニスト その他

●その他雑誌 OTHER MAGAZINES

ワールドジェットスポーツマガジン/月刊不織布情報 その他

●ニュースサイト NEWS SITE

朝日新聞デジタル/ヨミウリオンライン/産経ニュースWEST/SUPER GT公式ウェブサイト/CAR Xs/オートメッセウェブ/ウェブカートップ/レスポンス/ギャルズパラダイス/motorsport.com/オートスポーツweb/Car Me/DRIVINGLINE/モーターファンウェブ/車選び.com/ARTisTV/カルモマガジン/AUTOCAR JAPAN/Auto blog Japan/自動車リサーチ/auto-show21/ファンカーズ/ブルーンプレス/i-Q JAPAN/YouTube/不織布情報チャンネル/ぴあ関西版WEB その他

●海外メディア OVERSEAS MEDIA

Super Street Magazine(アメリカ/雑誌) /OTODRIVER.COM(インドネシア/雑誌) /DTE SYSTEMS(ドイツ/雑誌) /XO AUTOSPORTS(タイ/雑誌) /Octane Japan(タイ/雑誌) /GR8 ASIA REPORT(タイ/ウェブ) その他

野外フェスさながらの
大型ライブステージで
音楽を楽しむ

特別協力 **FM802**
meet the music on the radio



2018出演 PUFFY、m-flo、チャラン・ポ・ランタン、ベリーグッドマン、COLOR CREATION、ロザリーナ、CREAM、RIRI、三戸なつめほか



2017出演 THE RAMPAGE from EXILE TRIBE、175R、ファンキー加藤、クリス・ハート、ベリーグッドマン、三戸なつめ、THE BEAT GARDEN、ロザリーナ、山猿、平井大ほか

大阪オートメッセ



SUPER GT featuring OSAKA AUTOMESSE

日本最高峰ツーリングカーレース“SUPER GT”の迫力を間近で体験。

特別協力：株式会社GTアソシエーション



SUPER GT[2018シリーズスペシャルステージ]



SUPER GT 車両展示・エンジンデモ&キッズカート体験会



2016出演

ソナーポケット&田邊駿一(from BLUE ENCOUNT)、SCANDAL、ET-KING、かりゆし58、DOBERMAN INFINITY、WHITE JAM、ベリーグッドマン、青山テルマ、CREAM、三戸なつめ、TEMPURA KIDZほか



2015出演

May J.、SEAMO、DefTech、及川光博、DOBERMAN INFINITY、CREAM、山猿、Hilcrhyme、安田レイ、C&K、三戸なつめ、TEMPURA KIDZほか



2014出演

E-girls.、HOME MADE家族、ベッキー♪＃、TWIN CROSS、住岡梨奈、CREAM、JASMINE、WHITE JAM、Serena、SKY-HIほか

RCカーレースから交通安全教室、同乗体験、フードパークまで。 ライブならではの特別な体験をお届け



「ダイハツ キュリオス」トークステージ



出展社ギャルオンステージ



JAF関西本部 交通安全教室



先進安全機能体験試乗会



RCカーグランプリ「タミヤグランプリ」inオートメッセ!



フードパーク

※2018実績

様々な展示スタイルに対応する小間タイプをご用意

	タイプ	間口(m)	奥行(m)	広さ(m ²)	付帯設備	備考	物販	案内
メイン	A	3	3	9	○	サイレントホール選択可	可	本紙
	B	3	3	9	×	サイレントホール選択可	可	本紙
	C	3	6	18	○	車両展示限定	不可	本紙
	D	2.5	5	12.5	○	軽自動車展示限定	不可	本紙
	E	AタイプとCタイプのセット						
アミューズメントホール	SA	3	3	9	○		可	別
	SB	3	3	9	×		可	別
アクティブライフホール	LA	3	2	6	○		可	別
	LB	3	3	9	×		可	別
	LC	3	6	18	○	車両展示限定	不可	別
ハイエース&キャラバンゾーン	HC	4	7	28	○	車両展示限定	不可	別
ユーロゾーン	EC	3	6	18	○	車両展示限定	不可	別
スバルマガジンゾーン	SUB	3	9	27	○		可	別
NAPAC合同ブース	NB	3	9	27	○		可	別

2018年10月19日(金)必着 ※募集数に達し次第締切ます ※サイレントホールを除く

カテゴリー CATEGORY



ワゴン・ミニバン・SUV



ハイエース・キャラバン



Kカー



VIPセダン



チューニング



スバルマガジンゾーン



インポートカー

サイレントホール SILENT HALL

音量規制を設けた展示ホール。

静かな展示環境(音量規制85ホーン以下)をお求めの出展社様へ。
※新規のお申込みはできません。申込締切は通常とは異なります。



アミューズメントホール AMUSEMENT HALL

アソビゴコロを刺激するアイテムがいっぱい。

広大なフードコートと隣接したオモチャ箱のような空間です。



アクティブライフホール ACTIVELIFE HALL

「アクティブライフ」を提案するアウトドア関連。

クルマを使ったアクティブな遊び方を様々な角度からご提案。



募 集 小 間

※『ハイエース&キャラバンゾーン』、『ユーロゾーン』、『アミューズメントホール』、『アクティブライフホール』は、当案内の小間と仕様が異なります。くわしくは別途案内書をご請求ください。

A TYPE

A タイプ (基本設備付き)

パーツ展示・即売用スペース
 ※他タイプとの隣接もしくは組み合わせはできません
 基本設備付きの展示・即売スペースです。

- 車両
展示
- ブース
装飾
- 販売
- キャン
ギャル
- 車両
以外の
展示
- 音
出し



サイレントホール選択可

特 典

招待券20枚進呈
 (1小間につき)

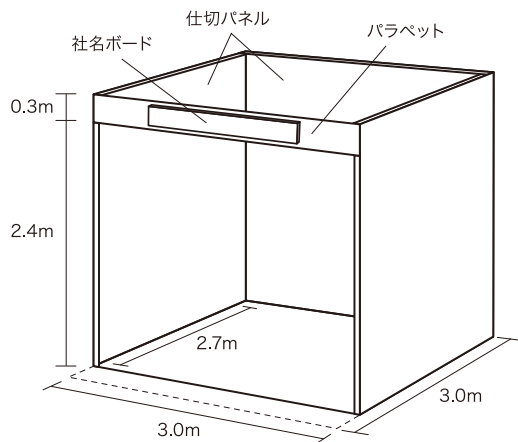

【1小間】

スペース広さ

□ 間口3.0m×奥行3.0m (1小間)

高さ制限

□ 2.7m (仕切パネルの高さまで)

出展料金

275,000円+税/1小間 お申し込みは連続5小間まで。復列不可

特別出展料金

245,000円+税/1小間 2019年を含め出展回数3回以上の場合

基本設備

- 仕切パネル (背面・側面) クリーム加工紙仕上げ
- パラペット: 天地300mm
- 社名ボード1枚 (黒/角ゴシック文字 サイズ天地225mm×左右1800mm)
- コンセント1カ所 (2ヶ口): 100V/500W (電気使用料金含む)
※複数小間お申し込みの場合、コンセントは1カ所のままで許容W数が500W×小間数となります。
- 蛍光灯1灯: 40W

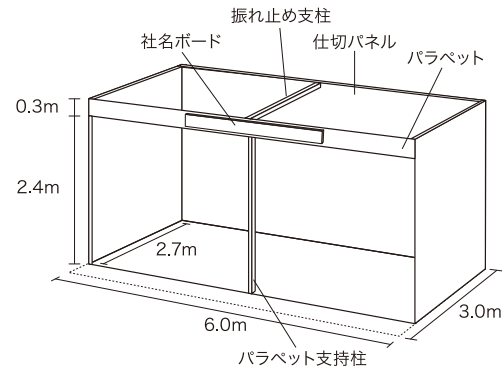

【2小間】

ご 注 意

- 飲食の販売はできません。
- 2小間以上での出展の場合、小間の間に仕切りパネルはありませんが、1小間ごとにパラペット支持柱と天井部分に振れ止めが入ります。
- パラペットを取り外すことができます。その場合、蛍光灯の設置ができなくなります。また、社名ボードはご用意いたしますが、設置はできませんので、出展社ご自身でお願いします。
- 社名ボードは各出展社統一規格です。ロゴマークの使用、書体の指定などある場合は別途オプション(有料)でご用意できます。また、出展社ご自身で用意の社名ボードを持ち込むことはできますが、設置は出展社ご自身で行ってください。
- 背面・側面仕切パネルの色は別途オプション(有料)で変更できます。
- 基本設備以外の電気設備(容量増し、スポットライト追加など)は別途オプション(有料)でご用意できます。

- 床面カーペットは別途オプション(有料)でご用意できます。
- 側面および背面が壁もしくは他出展社と隣接する場合があります。
- 開放面は事務局が指定します。
- パルーンの設置はできません。
- 会期中(搬入・搬出含む)、会場への車両、人員の出入りには各許可証が必要となります。配布枚数は別途定めによります。

【サイレントホール】をお選びの方へ

音量規制は85ホーン以下となります。
 ※サイレントホールは近年人気のため、キャンセル待ちとなる場合があります。また他募集小間と申込締切が異なります。ご注意ください。



近年、規程違反が見受けられます。違反行為は、他の出展社や来場者とのトラブルや迷惑となりますので絶対におやめください。理由の如何を問わず、締切を過ぎてのお申し込みとなった場合、出展回数3回以上の特別出展料金の適用はできません。また、過去出展履歴も取り消しさせていただきます。

募 集 小 間

※『ハイエース&キャラバンゾーン』、『ユーロゾーン』、『アミューズメントホール』、『アクティブライフホール』は、当案内の小間と仕様が異なります。くわしくは別途案内書をご請求ください。

B TYPE

Bタイプ (スペースのみ)

車両展示、パーツ展示・即売用スペース
 ※他タイプとの隣接もしくは組み合わせはできません。
 ※お申し込みは4小間から。
 スペース渡しの展示・即売スペースです。

- 車両展示
- ブース装飾
- 販売
- キャンセル
- 車両以外の展示
- 音出し

お申し込みは4小間からとなります



サイレントホール選択可

特典

招待券20枚進呈
 (1小間につき)

スペース広さ

□ 間口3.0m×奥行3.0m (1小間)

高さ制限

□ 4~5小間: 3.0m □ 6~32小間: 4.0m □ 33小間以上: 6.0m

出展料金

220,000円+税/1小間 お申し込みは4小間から、島小間は9小間から。

特別出展料金

190,000円+税/1小間 2019年を含め出展回数3回以上の場合

基本設備

無し。(スペースのみの土間渡し)

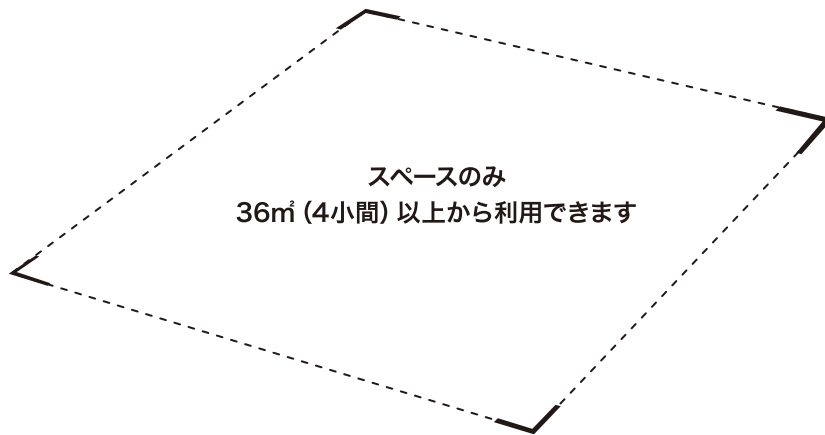

ご注意

- 飲食の販売はできません。
- 単列形状での出展の場合は、上限が5小間となります。
- 正方形、長方形、単列以外の変形小間はできません。
- 9小間以上の場合、他出展社と隣接しない島小間となります。
側面および背面もしくはその両面が施設の壁と接する場合があります。
- 8小間以下のお申し込みの場合、側面および背面が壁、もしくはその両面が壁、他出展社と隣接する場合があります。
- 消防法規上、スペースの4方を壁面で囲むことはできません。必ず2方以上解放してください。ただし、所定の要件を満たした場合、設置可能です。
- 電気、その他設備は別途オプション(有料)となります。
- バルーンは、所定の要件を満たした場合、設置可能です。
- 天井および2階建て構造は、所定の要件を満たした場合、設置可能です。

- スペース内にミニステージを設ける場合、観覧スペースは必ず自社小間内に収めるようにしてください。
- 会期中(搬入・搬出含む)、会場への車両、人員の出入りには各許可証が必要となります。配布枚数は別途定めによります。

【サイレントホール】をお選びの方へ

音量規制は85ホーン以下となります
 ※サイレントホールは近年人気のため、キャンセル待ちとなる場合があります。
 また他募集小間と申込締切が異なります。ご注意ください。



近年、規程違反が見受けられます。違反行為は、他の出展社や来場者とのトラブルや迷惑となりますので絶対におやめください。理由の如何を問わず、締切を過ぎてのお申し込みとなった場合、出展回数3回以上の特別出展料金の適用はできません。また、過去出展履歴も取り消しさせていただきます。

C TYPE

Cタイプ (基本設備付き車両展示)

車両展示用スペース

※ 他タイプとの隣接もしくは組み合わせはできません。
※ CタイプとDタイプの隣接もしくは組み合わせもできません。



サイレントホール選択不可

特典

招待券10枚進呈
(1小間につき)

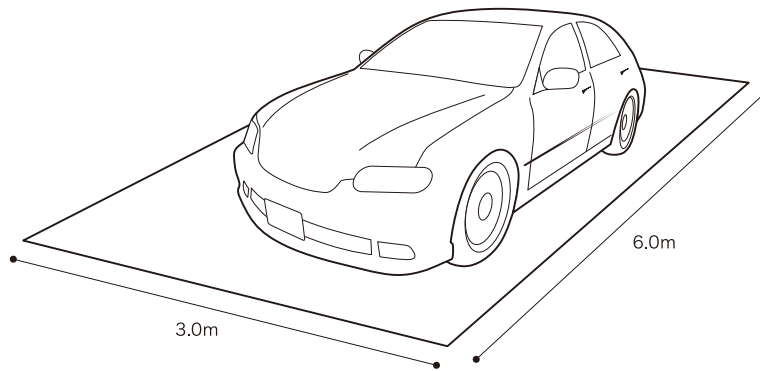

スペース広さ

□ 間口3.0m×奥行6.0m (1小間)

高さ制限

□ 展示車両の高さまで

出展料金

165,000円+税/1小間

特別出展料金

155,000円+税/1小間 2019年を含め出展回数3回以上の場合

基本設備

- 統一バンチカーペット: 小間全域、統一色
- 統一スペックボード: B4サイズ縦、共通レイアウト
- 集合照明

ご注意 C・Dタイプ

- 物品の販売は一切できません(飲食含む)。
- 1小間に展示車両1台展示できます。
- 展示スペースには展示車両および車両に装着のパーツ以外、一切展示することはできません。
- エアサスやハイドロにより車両を稼働させるデモンストレーションはできません。
- 事務局指定のオプションレンタル品(パンフレット設置スタンド、接客カウンター、貴名受け、イス、ベルトインパーティション)以外、持ち込み装飾は一切できません。
- 集合照明の場所、角度を変更、カーペットの色変更、スペースの床上げはできません。
- 車両をジャッキアップ、ウマ掛け、ラダーレールに乗せたままの展示はできません。
- キャンペーンガール(コンパニオン)の配置および撮影会はできません。
- 音響設備(車載機器含む)による音出しはできません。
- 側面および背面が壁もしくは他出展社と隣接する場合があります。
- 車載の電飾類を稼働させる、車内をライトアップするなどの目的での電源設備は別途オプション(有料)でご用意できます。
- 車両を照らす照明の追加はできません。
- 会期中(搬入・搬出含む)、会場への車両、人員の出入りには各許可証が必要となります。配布枚数は別途定めによります。
- お申込の小間数によっては、ご希望の配列とならない場合があります。あらかじめご了承ください。

C・Dタイプ 女性スタッフの服装制限について

Cタイプ、Dタイプの展示スペース内においては、キャンペーンガール(コンパニオン)の撮影会に結びつくような配置はご遠慮ください。
女性スタッフの服装につきましては、水着およびそれに準ずる露出度の高い服装(肌が過度に露出するもの・スカート丈の極端に短いものなど)を禁止します。
また、服装と関係なく撮影会となった場合も中止を命じることがあります。ご協力よろしくお願いいたします。

C・Dタイプ 事務局指定オプションレンタル品 ※Cタイプ・Dタイプは、展示車両の他に事務局指定レンタル品以外を置くことはできません。持ち込みによる備品、装飾品を一に置くことができませんのでご注意ください。

- パンフレット設置スタンド(A4サイズ12段、W450×D575×H1635)
- 接客カウンター(W900×D450×H800)
- 貴名受け
- イス(φ350×H750×SH550)
- ベルトインパーティション(φ360×H400)
- ベルトインパーティションセット(1小間分10本)

※仕様は予告なく変更する場合がございます。ご注文時にご確認ください。 ※申込方法および料金は『出展手引』にて別途ご案内いたします。



近年、規程違反が見受けられます。違反行為は、他の出展社や来場者とのトラブルや迷惑となりますので絶対におやめください。
理由の如何を問わず、締切を過ぎてのお申し込みとなった場合、出展回数3回以上の特別出展料金の適用はできません。また、過去出展履歴も取り消させていただきます。

募 集 小 間

※『ハイエース&キャラバンゾーン』、『ユーロゾーン』、『アミューズメントホール』、『アクティブライフホール』は、当案内の小間と仕様が異なります。くわしくは別途案内書をご請求ください。

D TYPE

Dタイプ (基本設備付き車両展示)

車両展示用スペース

※ 他タイプとの隣接もしくは組み合わせはできません。
 ※ CタイプとDタイプの隣接もしくは組み合わせもできません。
 ※ Dタイプは軽自動車専用スペースです。軽自動車以外の車両は展示できません。



スペース広さ

間口2.5m×奥行5.0m (1小間)

高さ制限

展示車両の高さまで

出展料金

132,000円+税 / 1小間

基本設備

- 統一バンチカーペット: 小間全域、統一色
- 統一スペックボード: B4サイズ縦、共通レイアウト
- 集合照明

サイレントホール選択不可

特典

招待券10枚進呈
(1小間につき)

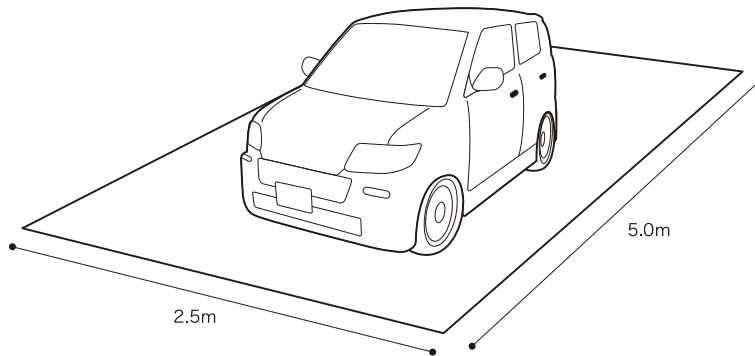

ご注意 C・Dタイプ

- 物品の販売は一切できません(飲食含む)。
- 1小間に展示車両1台展示できます。
- 展示スペースには展示車両および車両に装着のパーツ以外、一切展示することはできません。
- エアサスやハイドロにより車両を稼働させるデモンストレーションはできません。
- 事務局指定のオプションレンタル品(パンフレット設置スタンド、接客カウンター、貴名受け、イス、ベルトインパーティション)以外、持ち込み装飾は一切できません。
- 集合照明の場所、角度を変更、カーペットの色変更、スペースの床上げはできません。
- 車両をジャッキアップ、ウマ掛け、ラダーレールに乗せたままの展示はできません。
- キャンペーンガール(コンパニオン)の配置および撮影会はできません。
- 音響設備(車載機器含む)による音出しはできません。
- 側面および背面が壁もしくは他出展社と隣接する場合があります。
- 車載の電飾類を稼働させる、車内をライトアップするなどの目的での電源設備は別途オプション(有料)でご用意できます。
- 車両を照らす照明の追加はできません。
- 会期中(搬入・搬出含む)、会場への車両、人員の出入りには各許可証が必要となります。配布枚数は別途定めによります。
- お申込の小間数によっては、ご希望の配列とならない場合があります。あらかじめご了承ください。

C・Dタイプ 女性スタッフの服装制限について

Cタイプ、Dタイプの展示スペース内においては、キャンペーンガール(コンパニオン)の撮影会に結びつくような配置はご遠慮ください。
 女性スタッフの服装につきましては、水着およびそれに準ずる露出度の高い服装(肌が過度に露出するもの・スカート丈の極端に短いものなど)を禁止します。
 また、服装と関係なく撮影会となった場合も中止を命じることがあります。ご協力よろしく願いいたします。

C・Dタイプ 事務局指定オプションレンタル品 ※Cタイプ・Dタイプは、展示車両の他に事務局指定レンタル品以外を置くことはできません。持ち込みによる備品、装飾品を一切置くことができませんのでご注意ください。

- パンフレット設置スタンド(A4サイズ12段、W450×D575×H1635)
- 接客カウンター(W900×D450×H800)
- 貴名受け
- イス(φ350×H750×SH550)
- ベルトインパーティション(φ360×H400)
- ベルトインパーティションセット(1小間分10本)

※仕様は予告なく変更する場合がございます。ご注文時にご確認ください。 ※申込方法および料金は『出展手引』にて別途ご案内いたします。



近年、規程違反が見受けられます。違反行為は、他の出展社や来場者とのトラブルや迷惑となりますので絶対におやめください。
 理由の如何を問わず、締切を過ぎてのお申し込みとなった場合、出展回数3回以上の特別出展料金の適用はできません。また、過去出展履歴も取り消させていただきます。

E TYPE

E タイプ (Aタイプ+Cタイプのセット)

パーツ展示・即売用スペース(Aタイプ)+車両展示用スペース(Cタイプ)
 ※ 他タイプとの隣接もしくは組み合わせはできません。
 基本設備付きの展示・即売スペースと車両展示用スペースのセットです。

- Aタイプ 車両展示 ブース装飾 販売 キャンギャル 車両以外の展示 音出し
- Cタイプ 車両展示 ブース装飾 販売 キャンギャル 車両以外の展示 音出し



サイレントホール選択不可

特典

招待券30枚進呈
(1セットにつき)

スペース広さ

- ブース (Aタイプ): 間口3.0m×奥行3.0m (1小間)
- 車両展示 (Cタイプ): 間口3.0m×奥行6.0m (1小間)

高さ制限

- ブース (Aタイプ): 2.7m (仕切パネルの高さまで)
- 車両展示 (Cタイプ): 展示車両の高さまで

出展料金

440,000円+税 / 1セット
 お申し込みは連続3セットまで

特別出展料金

400,000円+税 / 1セット
 2019年を含め出展回数3回以上の場合

基本設備

- Aタイプ、Cタイプに準じます

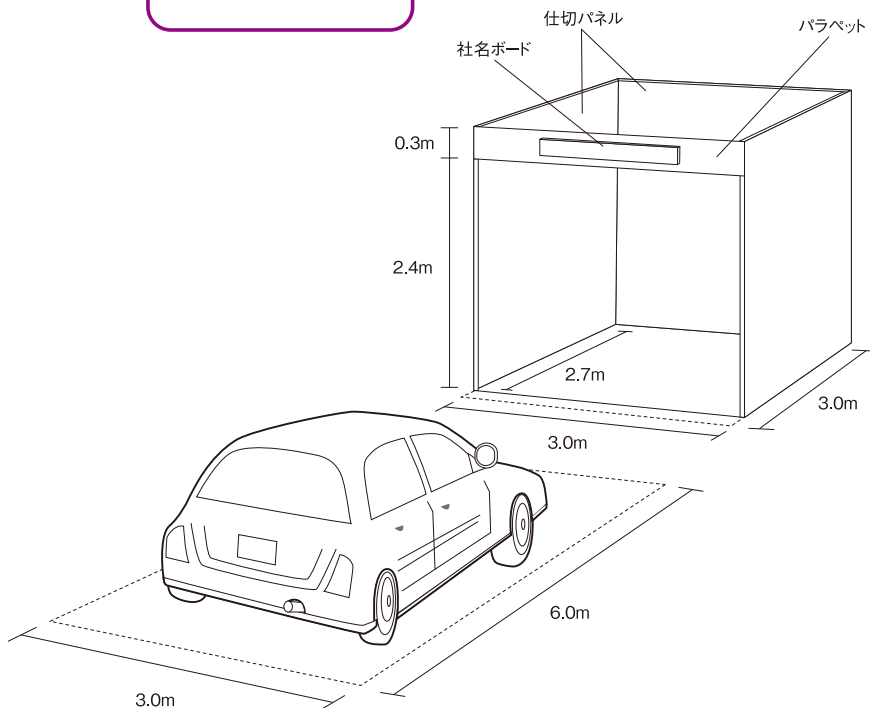

ご注意

- AタイプとCタイプの間は通路(共有スペース)です。
 キャンギャル(コンパニオン)の撮影会、物品の展示、チラシ配布などは一切禁じます。

※この他についてはAタイプ、Cタイプのご注意に準じます。



近年、規程違反が見受けられます。違反行為は、他の出展社や来場者とのトラブルや迷惑となりますので絶対におやめください。
 理由の如何を問わず、締切を過ぎてのお申し込みとなった場合、出展回数3回以上の特別出展料金の適用はできません。また、過去出展履歴も取り消しさせていただきます。

出 展 注 意

出展規程

- ・出展される出品物は、当展示会の主旨に沿った品目に限ります。事務局が当展示会の主旨に沿わないと判断した物品・装飾、または法令および公序良俗に反する物品・装飾については、事務局は会期中におきましてもただちに撤去を命ずることができます。
- ・事務局は、展示会の正常な運営に支障を生ずるおそれがあると判断したときは、その出品物、装飾、運営方法について制限または禁止することができます。
- ・次に該当するものは出品を禁止します。引火性・爆発性または放射性危険物、劇毒薬、麻薬、工業所有権を侵害する商品、輸出入または販売が禁止されている品、裸火。
- ・工業所有権出願前の発明考案に係る出品物は、特許法第30条・第3項、実用新案法第9条・第1項、意匠法第4条・第1項、及び商標法第9条・第1項の保護を受けられます。
- ・外国貨物を出品する場合は、通関手続きを済ませ、国内貨物にした上で出品してください。特に会場内にて消耗または加工する物品は国内貨物でなければなりません。
- ・競技専用車両などの、事務局が認めた特定車両を除いたすべての出展車両は、車両保安基準に適合していることとし、不適合車両については出展を拒否させていただくことがあります。
- ・事務局は、出品物の搬入・撤去等で正常な展示会の運営が困難であると判断した場合は、当該出展社に対し、出展そのものの取り消しまたは中止を命ずることができるものとします。この際、事務局は当該出展社に対し、一切の賠償もしくは補償等の責を負いません。
- ・事務局は、天災その他の正当な不可抗力原因により、開催が不可能となった場合はその自身の判断によって会期の変更、もしくは開催を中止・中断することがあります。尚、これによって生じる損害について責任を負いません。
- ・出展物の輸送・展示・実演・撤去その他出展社の行為に属する費用ならびに、出品物・出展社・損害賠償等に対する保険料は、すべて出展社の負担となります。
- ・法規制、関係省庁、及び事務局による指導での改善措置に関わる全ての費用は出展社の負担とし、また出展社は事務局に対し、一切の費用・賠償請求、異議申し立てを行うことはできません。
- ・自走にて会場に来られる展示・搬入車両は、車両保安基準に適合している車両に限ります。それ以外の車両は必ずキャリアカーに積載するなどしてください。

搬入・搬出について

- ・搬入出の日時は出展タイプ・小間数により異なります。ご注意ください。
- ・輸送手段に関しては自己輸送・トラック輸送など出展社で最も最適な手段をお選びください。
- ・搬入出車両は混雑を避けるため直接会場へ進入できない場合がございます。
- ・搬入出ゲート・各館搬入出口・搬入出車両待機場所(ルート上含む)・会場内では係員および警備員の指示に従ってください。
- ・搬入出の期間中、会場へは車両、作業者ともに許可証が必要となります。
- ・展示車両は自走・キャリアカーにかかわらず、指定時刻までに会場へ到着できるようご協力ください。また、展示車両は会場内へ入場し設置完了後、搬出日まで移動・退出はできません。

- ・会期中の展示車両および装飾物などの搬入出は原則として行えません。
- ・搬入出の作業は自社小間内で行ってください。
- ・荷物の積み降ろしは必ずエンジンを切って行ってください。

装飾・施工について

- ・すべての出品物、及び装飾物は自社小間内にて展示してください。
- ・通路上、及び小間の上空(各小間高さ制限外)に一切の施設や表示等を設置することはできません(認可されたバルーンを除く)。壁面自立のためのアングル材などの部材もすべて小間内に収容してください。
- ・ランプ等、照明器具を使用する場合、周辺の出展社を必要以上に照らすことのないよう、十分配慮してください。
- ・周辺の出展社からクレームがあった場合や、事務局が周辺の出展社の運営面に支障があると判断した場合は、当該行為の制限・中止を命ずる場合がありますので、ご了承ください。
- ・展示会場は、消防法第8条の3により、防火対象物品(合板、カーペット、カーテン、のぼり等)を使用する場合、防火性能を有するものを使用することが義務づけられています。防火対象物品が防火性能を有していないものを使用していた場合、撤去を命じます。会期中に所轄消防署による査察が行われますので、特に万全を期していただくとともに、改善命令があった場合は速やかに必要な措置を講じてください。

・会場となるインテックス大阪は、厚生労働省からの通知を受け大阪市からの指導により、展示館内は全面禁煙です。

- ・小間造作、及び展示物が地震等によって、転倒・落下・移動等しないよう確実に固定・取付してください。違反、または不完全な装飾・展示物がある場合は、改善・撤去・取り壊し等を指示する場合がありますので、計画・設計の段階から十分ご注意ください。
- ・会場設備、基礎造作、他社の装飾及び出品物を破損・損傷させた場合は、理由の如何に関わらず当該出展社にて責任をお取りいただきます。
- ・会場空調設備・消火器・屋内消火栓・スプリンクラー設備・自動火災報知器・非常ベル・誘導灯等を装飾物等で隠蔽しないでください。さらに、それらの付近には、設備上の問題で、障害となる陳列、工作物等を置くことは禁止します。また、会場の天井・柱・壁等の既存構造物から、展示・装飾物、出品物の吊り下げ行為やこれらにもたれかけさせたり、固定する行為は禁止します。
- ・開催中に展示設備、及び装飾等の変更をすることは、事務局の改善指示による場合を除き原則として禁止します。
- ・マフラーの吊り部分など、突起部分のある物品を展示する場合は、展示位置、取付方法に十分ご注意ください。突起部分はなるべく削除するようにしてください。

- ・照明器具を人体に触れる高さ・位置に設置する場合は、カバー等の養生を行ってください。但し、その際の養生は耐熱性の部材を用いてください。

出品物の管理について

- ・出展社は自己の責任と費用において、搬入出や会期中の出展小間内の出品物、その他の財物管理を行ってください。開場・閉場中の車両施設および車内物品につきましても、出展社の責任で管理してください。
- ・出展社は必ず小間内に常駐の上、来場者への対応・安全管理及び出品物の管理を行ってください。また、出展責任者は会期中各日の最後に施錠・火元・電気のスイッチなど自社小間の安全を必ず確認してください。

- ・出品物の輸送、及び会期中の保護について、必要に応じ、保険をかけるなどの措置を講じてください。
- ・事務局では、紛失事故等の予防のため一切の物品の預かり(一時含む)・保管はいたしません。宅配便等の物品の受領は出展社側で行ってください。
- ・搬入・搬出および会期中における、出展物の輸送・展示・実演・撤去その他出展社の行為に属する費用、また、火災・盗難・破損などにより生じる損害、ならびに保険料等は、すべて出展社の負担となります。

運営・実演について

- ・パンフレットやノベルティ等の配布、ミニイベント等の実施、出品物の実演等に際しては、来場者の混雑整理などに十分配慮していただくとともに、滞留させる場合は必ず自社小間内に収容するようにしてください。
- ・通路など自社小間以外での場所や会場内外の共有部分でのチラシの配布、アンケートの呼び込み・回収等は一切禁止いたします。
- ・出品物の実演によって、強度の音響やじんあい・ガス・振動が発生する場合は、万全の防止措置を講じてください。来場者への安全を確保するとともに、他の出展社や会場にその影響を及ぼさないよう十分配慮してください。
- ・開催期間中、展示車両のエンジンを始動してはいけません。展示中は必ず切った状態を維持してください。発電機の使用もできません。

- ・開催期間中、会場内外・各号館間での、パンフレットやカタログの補充、物品等の運搬で台車を使用することは事故防止等のため禁止いたします。必ず搬入日および開場前の準備時間中をお願いいたします。

清掃について

- ・搬入出の際に、各自社小間内で発生した展示廃棄物、及び使用済みの資材等に関しては、出展社の責任で持ち帰ってください。
- ・会期中、通路など共有部分の清掃は事務局業者にて行います。
- ・開催期間中、小間内のゴミはその日の開催終了後、必ずビニール袋等に入れて通路に置いてください。事務局業者にて回収いたします。尚、その際は一般ゴミに限りません。それ以外の廃棄物は前述の通り必ず出展社の責任でお持ち帰りください。
- ・会期中、事務局業者による小間内の清掃を希望される場合、別途オプション(有料)で行います。
- ・放置された廃棄物、および汚損に関しやむを得ず事務局業者で処理した場合、後日、実費処理費用をご請求いたします。



事務局は申込出展社が以下に該当すると判断した場合、その理由、時期にかかわらず申込をお断りすることがあります。

- ・暴力団の利益になり、またはその恐れのある事業であること
- ・申込社の役員、従業員、社員、その他の構成員が暴力団員または暴力団密接関係者であること
- ・申込承認後であっても虚偽の申請や料金支払いの遅延が生じた場合

スケジュール

2018年

7月 本案内書送付・申込受付開始 / 出展料請求・出展料のお支払い

9月28日(金) サイレントホール(インポート含む)申込締切※

10月19日(金) 申込締切※

11月下旬 【出展手引】送付・各種手続開始 / 施工・電気・電話回線・レンタル・宿泊など

12月中旬 出展社説明会 / 小間割図および出展社一覧の開示。小間割抽選

12月下旬 小間割図・招待券・告知ポスターの送付

2019年

1月 各種手続・提出書類締切

2月9日~11日 大阪オートメッセ2019開催

2月・3月 電気・電話料金などの請求・お支払い

※期日前でも募集数に達し次第締め切りとなります

くわしくは、11月下旬にお届けの【出展手引】をご確認ください。

申込注意

- ・お申し込みには、必ず申込書をお使いください。
- ・申込書はもれなくご記入ください。また、小間タイプによっては専用の申込書が必要です。
- ・申込書は必ずコピーなどお控えをお持ちください。
- ・事務局は申込書を受け取りましたら「受取確認書」をFAXにてお送りします。お申し込み後、1週間を過ぎても「受取確認書」が来ない場合、お手数ですが事務局までご一報ください。
- ・お支払い期日は請求書発行日のおよそ2週間後となります。期日までにお振込ください。
- ・直前および会期中の発注や、使用量に基づくもの（電気・電話、レンタル料金など）は、会期終了後のご請求となります。特に電話料金の請求については会期終了から1ヶ月後となります。あらかじめご了承ください。
- ・郵送およびFAX、ウェブサイトによる申込に関して、郵便事情や通信障害などによる不着、遅延によって生じた損害などについて、事務局は一切の責任を負いかねます。
- ・事務局はそれぞれの出展タイプについて、出展申込が募集数に達した場合など締め切り日以前であっても受け付けを締め切ることがあります。
- ・事務局はスペースの増減や、空きスペースの発生などによって新たな小間を設置することがあります。

キャンセルについて

以下に該当する場合はキャンセル料が発生します。くれぐれもご注意ください。

- ・「受取確認書」発行後：出展料金の50%
- ・「出展料金請求書」発行後：出展料金の100%

申込方法

お申込みはウェブサイト、FAXもしくは郵送にて事務局までお送りください。

●ウェブサイトからお申し込みの場合

subscribe@automesse.jp
に空メールをお送りください。

●FAXにてお申し込みの場合

FAX:06-6458-3199

●郵送でお申し込みの場合

〒553-8588 大阪府大阪市福島区福島4-8-5
(株)交通タイムス社 大阪事業所内
オートメッセ事務局
電話06-6458-0300

案内書は
公式ウェブサイトから
閲覧・ダウンロード
できます。

出展申込締切

サイレントホール/インポートカーゾーン

2018年 9月28日(金)必着

上記以外

2018年 10月19日(金)必着

※締め切り前であっても完売になり次第、募集は終了となります

出展料金のお支払い方法

出展料金は銀行振込にてお支払いください。

振込先口座

りそな銀行 福島支店

当座 0446094

株式会社交通タイムス社

※振り込み手数料はご負担ください。

お問い合わせ

オートメッセ事務局 AUTOMESSE Management office

〒553-8588 大阪府大阪市福島区福島4-8-5 (株)交通タイムス社 大阪事業所内
電話:06-6458-0300 FAX:06-6458-3199 メール:info@automesse.jp

株式会社交通タイムス社

東京本社/東京都文京区本郷1-24-1ユニゾ本郷一丁目ビル3階

大阪事業所/大阪府大阪市福島区福島4-8-5

営業企画部 電話:03-5805-0163(東京)・06-6458-3130(大阪)

公式ウェブサイト <http://www.automesse.jp/>

大阪オートメッセ2019 出展申込書(メイン展示)

オートメッセ事務局宛 下記の通り出展を申し込みます。出展にあたっては出展規程ならびに事務局の指導に従うことを誓約します。

2018年 月 日

① 出展社

会社名	(フリガナ)	出展担当者名	(フリガナ)	
住所	(フリガナ)	〒	出展担当者所属部署・役職	
電話番号(代表)		FAX番号	出展担当者直通電話番号	
代表者名	(フリガナ)		出展担当者Eメールアドレス	過去出展歴 ※○で囲んでください
			会期中連絡可能な電話番号(携帯電話)	有 無

■ 展示内容

ジャンル	1. チューニング(サーキット・ドリフト・ストリート) 2. ワゴン・ミニバン・SUV 3. VIPセダン 4. Kカー 5. インポート 6. その他 _____	車両	A. セダン B. クーペ C. オープン D. ステーションワゴン E. ミニバン F. ハッチバック G. Kカー H. クロカン・SUV I. ハイブリッド J. その他
------	---	----	---

※『ハイエースゾーン』、『ユーロゾーン』、『アクティブライフホール』への車両展示小間(HC, EC, LCタイプ)へのお申込は当申込書ではできません。ご注意ください。

■ 出品物・PR内容

--

■ 申込小間

タイプ	A	B	C	D	E
申込数	_____ 小間	合計 _____ 小間 (間口 _____ 小間×奥行 _____ 小間)	_____ 台	_____ 台	_____ セット

※異なる小間タイプの隣接はできません。 ※Cタイプ, Dタイプ, Eタイプはサイレントホールへの出展はできません。

■ サイレントホール (※A, Bのみ選択可)

サイレントホールへの出展を	希望する・希望しない
---------------	------------

■ ご質問・ご要望

--

② 出展に関するご連絡・資料送付先 (①と異なる場合のみご記入ください)

会社名	(フリガナ)	担当者名	(フリガナ)
	(広告代理店 その他) ※該当するものを○印で囲ってください。		
住所	(フリガナ)	担当者所属部署・役職	
	〒	担当者直通FAX番号	
担当者直通電話番号		会期中連絡可能な電話番号(携帯電話)	
出展担当者Eメールアドレス			

③ 出展料金請求書送付先 (①と異なる場合のみご記入ください)

会社名	(フリガナ)	担当者名	(フリガナ)
	(広告代理店 その他) ※該当するものを○印で囲ってください。		
住所	(フリガナ)	担当者所属部署・役職	
	〒	担当者直通FAX番号	
担当者直通電話番号			

④ 表示名 (正確にご記入ください。空欄の場合、出展社名、出展社電話番号(代表)に準じます)

表示名	(フリガナ)	お問い合わせ電話番号	
英語表記			
ウェブサイトURL	http://www.		

送り先 オートメッセ事務局 **FAX.06-6458-3199**
出展申込最終日 ▶▶ 2018年10月19日(金)必着

※サイレントホール(インポート含む)のお申し込み締め切りは**9月28日(金)**まで。

事務局記入欄			
営業担当者	到着	請求書発行	入金