

ひろげる・つながる・クルマのワクワク

第24回

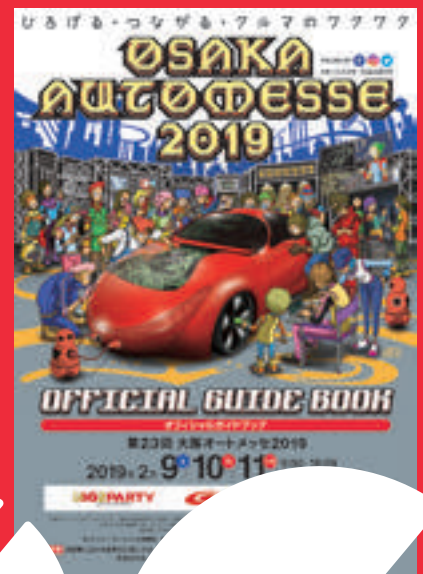

大阪オートメッセ



2020

2020年 2月14日(金) 15日(土) 16日(日)

in インテックス大阪 INTEX OSAKA

出展のご案内
PROPOSAL



The Top 10 in AutoMesse 2019

2019.02.09~11



TOYOTA GAZOO Racing
GR Supra



Awards ceremony 2019.04.14 @Secret
GAZOO Racing Company GR開発統括部 チーフエンジニア
多田 哲哉氏とGRスープラ開発チームみなさん



2位 日産京都自動車大学校/日産愛知自動車大学校
Itachi(イタチ)



3位 株式会社KSinternational
lalaSweet GT



4位 TOYOTA GAZOO Racing
GR Supra SUPER GT CONCEPT



5位 KUHLジャパン株式会社
ROHAN ENGRAVE METAL PAINT インパラIZ METAL



6位 株式会社SUBARU
WRX STI Rally CONCEPT



7位 KUHLジャパン株式会社
2019 KUHL JAPAN PROJECT R35 GT-R SSWII



8位 株式会社SUBARU
SUBARU WRX STI NBR CHALLENGE 2016 SP3Tクラス優勝車



9位 日産自動車株式会社
JUKE Personalization Adventure Concept



10位 マツダ株式会社
ALL-NEW MAZDA 3(北米仕様ベース・参考出品車)

ひろげる・つながる・クルマのワクワク

ごあいさつ

令和元年を迎えた2019年。さる6月に日本が議長国となるG20大阪サミットがインテックス大阪で開かれました。厳重な警備、大規模な交通規制のなか、各国を代表する首脳が集まりました。その模様は連日報道でも取り上げられましたのでみなさまもご存知かと思えます。じつは、これには裏話がありまして、サミット開催4ヶ月前の大阪オートメッセ当日、警察関係機関による下見がインテックス大阪で行われていました。居合わせた我々は当事者ではないのですが、妙な緊張感と国家規模の大型イベントに感心させられたことを思い出します。

さて、平成最後の開催となった前回開催は、振り返ってみれば過去最高の来場者数を記録することができました。これも皆様のお力添えのおかげと、深く感謝しております。今回は3連休ではなく、通常の日程での開催となりますが、第24回目となる大阪オートメッセ2020では、「ひろげる・つながる・クルマのワクワク」をさらに推し進めて参る所存です。劇的に変化し続ける環境のなか、クルマ、そしてカスタマイズの魅力をいかにして伝えられるか。ご出展いただくみなさまとともに考え、自動車業界発展の一助になることを願っています。ライフスタイルを豊かにする道具、ツールであるクルマがユーザーひとりひとりの愛車として欠かせない存在になることが我々の使命だと考えています。日頃より大変お世話になっておりますみなさま方とともに大阪オートメッセを盛り上げていただきたく、本案内書をお送りさせていただきます。ご多用とは存じますが、本案内書をご高覧賜り、趣意をご理解の上、ご出展、ご協力いただけますよう、何卒お願い申し上げます。

大阪オートメッセ実行委員長

城市邦夫

Executive Committee Chairman of the Osaka Automesse

Kunio Joichi



開催概要 SUMMARY

- 名称：第24回 大阪オートメッセ2020
- 主催：オートメッセアソシエーション
- 開催期間：2020年2月14日(金)、15日(土)、16日(日)
- 開場時間：9:00～18:00(初日9:00～13:00はサイレントタイム)
- 会場：インテックス大阪(大阪国際見本市会場)
- 後援：経済産業省／大阪府／大阪市／大阪商工会議所／一般社団法人 日本自動車用品・部品アフターマーケット振興会・NAPAC(ASEA/JAWA)／日本自動車スポーツマフラー協会・JASMA／一般社団法人 自動車用品小売業協会・APARA／株式会社交通タイムス社／株式会社イーグル(順不同・予定)
- 特別協力：FM802／株式会社GTアソシエーション／一般社団法人 日本自動車連盟 関西本部(順不同・予定)
- 入場券：当日2,700円(税込)、前売2,100円(税込)
中学生以下入場無料(保護者同伴に限る。保護者1名につき2名まで。中学生は要生徒手帳)2019年11月発売開始

カスタマイズをはじめとしたクルマの「ワクワク」をお届けします

「大阪オートメッセ」は1997年より大阪で開催のモーターショー。自動車とカスタマイズを軸にした、多様なクルマ・エンターテインメント・モーターショー。例年20万人以上の来場者を誇る国内有数、関西最大級のビッグイベントです。



関西最大級の集客力と規模 ※事務局調べ

第23回来場者数

262,277人



2019年2月9日(土) 76,916人 / 10日(日) 111,030人 / 11日(月・祝) 74,331人

会場：インテックス大阪 (INTEX OSAKA / 大阪国際見本市会場) 1号館、2号館、3号館、4号館、5A号館、5B号館、6A号館、6B号館 (全8ホール) インテックスプラザ、屋外展示場

中学生以下入場無料*。女性、ファミリーの多さが特徴です

*中学生以下入場無料(保護者同伴に限る。保護者1名につき2名まで。中学生は要生徒手帳)

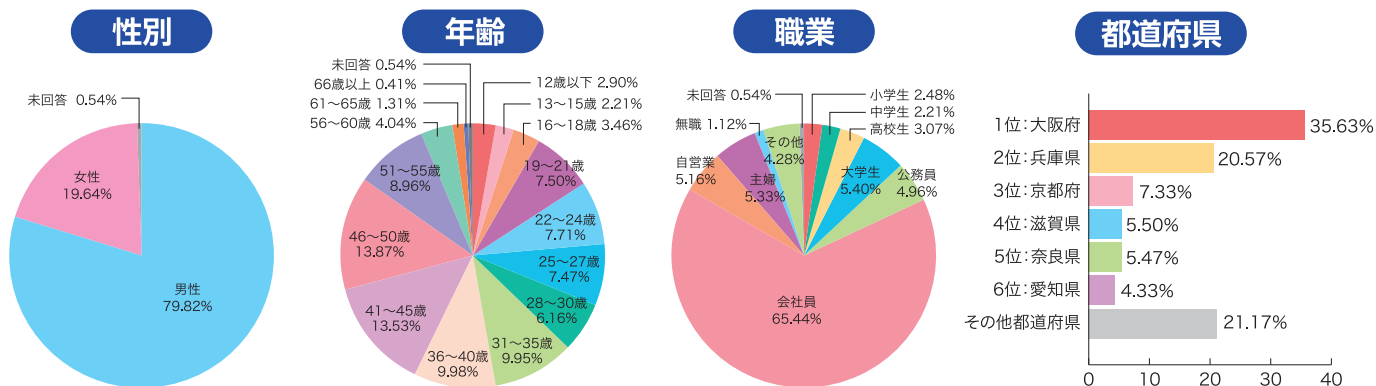

対象 TARGET

自動車、アフターパーツなど自動車関連企業

展示品目 EXHIBIT ITEMS

国産・輸入車	タイヤ	アルミホイール
スポーティング パーツ	カーナビゲーション・ カーオーディオ	ドライブレコーダー・ 電子部品
インテリア・ カー用品	洗車・ケミカル・ DIY・工具	車検・メンテナンス・ 自動車保険
アクセサリ・ グッズ	ゲーム・アプリ	その他 マーケティング・ プロモーション

メリット MERIT

商品・ブランド・企業プロモーション
から市場調査、物販まで。
幅広い活用が可能

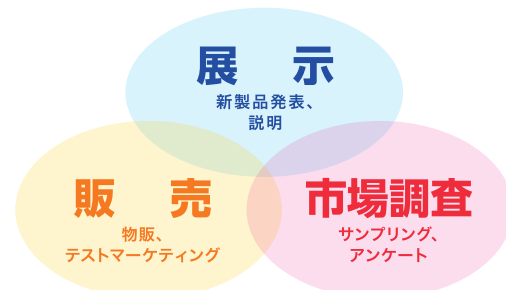

メディアサポート MEDIA SUPPORT



さらに、創刊50周年を迎えた自動車雑誌のパイオニア「カートップ」をはじめ、月間2000万PVを誇る自動車ニュースメディア「ウェブカートップ」など、自動車関連を中心に多数の雑誌、ウェブを展開する総合メディア企業「交通タイムス社」が主催。メディアへの露出が効果的に行えます。



<https://www.webcartop.jp/>

Auto Messe Web

<https://www.automesseweb.jp/>

motorsport.com

<https://jp.motorsport.com/>

COMEPASS

<https://comepass.jp/>



取材媒体 MEDIA COVERAGE

国内外のテレビ、新聞、ウェブ、雑誌メディアが来場

来場取材媒体実績(2019)

●テレビ TELEVISION

ABCテレビ「キニナリーノ」/毎日放送「ロボロボ」/テレビ大阪「土曜インフォマ」/読売テレビ「MONOモノ倶楽部」/テレビ東京「スーパーGTプラス」/テレビ愛知「薬師寺流」/CS「車とくらす cartolive TV」 その他

●新聞 NEWSPAPER

日刊自動車新聞/日刊油業報知新聞/二輪車新聞/燃料油脂新聞/月刊不織布情報/ぜんせき新聞 その他

●自動車専門誌 CAR MAGAZINE

痛車天国/es4(エスフォー)/月刊オートスキャナー/afimp/option/オンリーメルセデス/caraudio magazine/CARGRAPHIC/カーセンサー/カーセンサーEDGE/CARトップ/カスタムCAR/Kスタイル/K-Magazine/GENROQ/ザッカー86 & BRZマガジン/GT-Rマガジン/ジムニー・スーパースーパー/スタイルワゴン/スタンスマガジン/スバルマガジン/ドリフト天国/トラック魂/Nostalgic SPEED/ハイエーススタイル/VIPスタイル/ベストカー/月刊ポデーショプレポート/マツダファンブック/モーターゾーン/月刊レッツゴー4WD/roadracingworld/ワゴニスト その他

●その他雑誌 OTHER MAGAZINES

EX MAX/オートキャンパー その他

●ニュースサイト NEWS SITE

モーターファンウェブ/スタイルワゴン・ドレスアップナビ/チャンプロードx単車の虎/カーエックス/みんなカラ/ギャルズパラダイス携帯サイト/ARTisTV/自動車リサーチ/車選び.COM/F1 LIFE/Auto Car Japan/オートスポーツ/webJ-Auto Show/Car Watch/autoc-one/メカニックTV/superstreetonline./カルモマガジン/ブルーン・プレス/MOBY/Motorz/モタガレ/ファンカーズ/オートックスワンレスポンス/ウェブカートップ/オートメッセウェブ/おもちゃねるん/夕刊フジ/びあ関西版WEB その他

●海外メディア OVERSEAS MEDIA

XO AUTOSPORT(タイ/雑誌)/www.titantechph.com(フィリピン・ウェブ)/www.menclub.hk(香港・ウェブ)/JINTAGERELIGION.CO(オーストラリア・ウェブ) その他

野外フェスさながらの
大型ステージで
ライブ音楽が楽しめる

特別協力 **FM802PARTY**
FM802 30th ANNIVERSARY



2019出演 SKY-HI、平井大、DOBERMAN INFINITY、Da-iCE、大阪☆春夏秋冬、杏沙子、CREAM、Beverly、岡崎体育ほか



2018出演 PUFFY、m-flo、チャラン・ポ・ランタン、ベリーグッドマン、COLOR CREATION、ロザリーナ、CREAM、RIRI、三戸なつめほか



日本最高峰ツーリングカーレース“SUPER GT”の迫力を間近で体験

特別協力：株式会社GTアソシエーション



SUPER GT[2019シリーズスペシャルステージ]

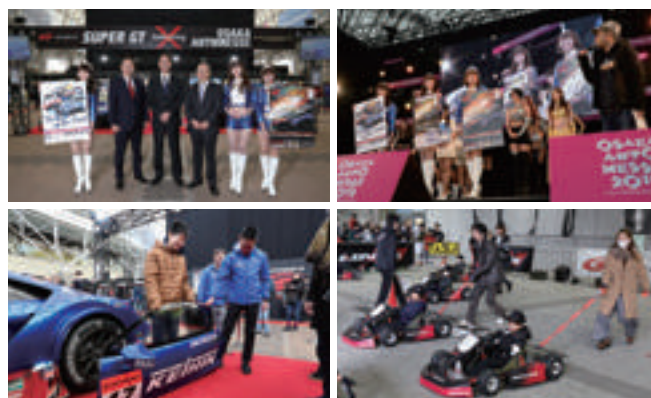

SUPER GT 車両展示・エンジンデモ&キッズカート体験会



2017出演

THE RAMPAGE from EXILE TRIBE、175R、ファンキー加藤、クリス・ハート、ベリーグッドマン、三戸なつめ、THE BEAT GARDEN、ロザリーナ、山猿、平井大ほか



2016出演

ソナーポケット&田邊駿一 (from BLUE ENCOUNT)、SCANDAL、ET-KING、かりゆし58、DOBERMAN INFINITY、WHITE JAM、ベリーグッドマン、青山テルマ、CREAM、三戸なつめ、TEMPRA KIDZほか



2015出演

May J.、SEAMO、DefTech、及川光博、DOBERMAN INFINITY、CREAM、山猿、Hilrhyme、安田レイ、C&K、三戸なつめ、TEMPRA KIDZほか



2014出演

E-girls.、HOME MADE家族、ベッキー♪＃、TWIN CROSS、住岡梨奈、CREAM、JASMINE、WHITE JAM、Serena、SKY-HIほか

RCカーレースから交通安全教室、同乗体験、フードパークまで。 イベントならではのライブ体験をお届け



三菱自動車presents 4WD登坂キット
体験コーナー 新型デリカD:5試乗会



出展社ギャルオンステージ



JAF交通安全体験コーナー



自衛隊車両展示



RCカーグランプリ「タミヤグランプリinオートメッセ」

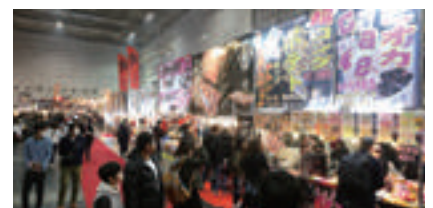

フードパーク

※2019年実績

様々な展示スタイルに対応する小間タイプをご用意

	タイプ	間口(m)	奥行(m)	広さ(m ²)	付帯設備	備考	物販	案内
メイン	A	3	3	9	○	サイレントホール選択可	可	本紙
	B	3	3	9	×	サイレントホール選択可	可	本紙
	C	3	6	18	○	車両展示限定	不可	本紙
	D	2.5	5	12.5	○	車両展示限定(軽自動車のみ)	不可	本紙
	E	AタイプとCタイプのセット						可(Aタイプ内のみ)
アミューズメントホール	SA	3	3	9	○		可	別
	SB	3	3	9	×		可	別
アクティブライフホール	LA	3	2	6	○		可	別
	LB	3	3	9	×		可	別
	LC	3	6	18	○	車両展示限定	不可	別
ハイエース&キャラバンゾーン	HC	4	7	28	○	車両展示限定	不可	別
ユーロゾーン	EC	3	6	18	○	車両展示限定	不可	別
スバルマガジンゾーン	SUB	3	9	27	○		可	別
NAPAC合同ブース	NB	3	9	27	○		可	別

2019年10月18日(金)必着 ※募集数に達し次第締切ます ※サイレントホールを除く

カテゴリー CATEGORY



ワゴン・ミニバン・SUV



ハイエース・キャラバン



Kカー



VIPセダン



チューニング



スバルマガジンゾーン



インポートカー

サイレントホール SILENT HALL

音量規制を設けた展示ホール

静かな展示環境(音量規制60ホーン以下)をお求めの出展社様へ。

※新規のお申込みはできません。申込締切は通常とは異なります。

※音量規制が見直しされました(85→60ホーン以下)。



アミューズメントホール AMUSEMENT HALL

アンビゴコロを刺激するアイテムがいっぱい

広大なフードコートと隣接したオモチャ箱のような空間です。



アクティブライフホール ACTIVELIFE HALL

「アクティブライフ」を提案するアウトドア関連

クルマを使ったアクティブな遊び方を様々な角度からご提案。



募 集 小 間

※『ハイエース&キャラバンゾーン』、『ユーロゾーン』、『アミューズメントホール』、『アクティブライフホール』は、当案内の小間と仕様が異なります。くわしくは別途案内書をご請求ください。

A TYPE

Aタイプ (基本設備付き)

パーツ展示・即売スペース
 ※他タイプとの隣接もしくは組み合わせはできません
 基本設備付きの展示・即売スペースです。

車両
展示

ブース
装飾

販売

キャン
ギヤル

車両
以外の
展示

音
出し



サイレントホール選択可

特典

招待券20枚進呈
 (1小間につき)

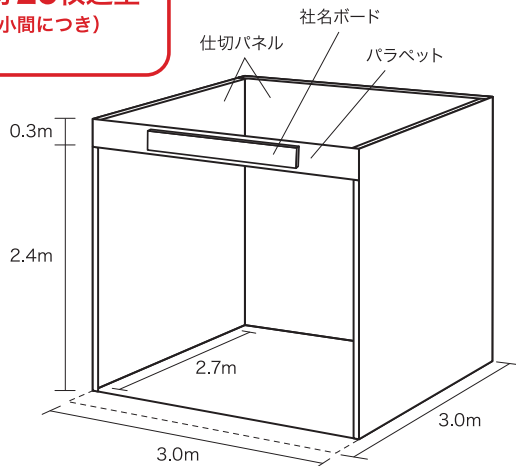

【1小間】

スペース広さ

□ 間口3.0m×奥行3.0m (1小間)

高さ制限

□ 2.7m (仕切パネルの高さまで)

出展料金

275,000円+税/1小間 お申し込みは連続5小間まで。復列不可

特別出展料金

245,000円+税/1小間 2020年を含め出展回数3回以上の場合

基本設備

- 仕切パネル (背面・側面) クリーム加工紙仕上げ
- パラベット: 天地300mm
- 社名ボード1枚 (黒/角ゴシック文字 サイズ天地225mm×左右1800mm)
- コンセント1カ所 (2ヶ口): 100V/500W (電気使用料金含む)
※複数小間お申し込みの場合、コンセントは1カ所のみで許容W数が500W×小間数となります。
- 蛍光灯1灯: 40W
※照明機材は順次LEDへと切り換わります。

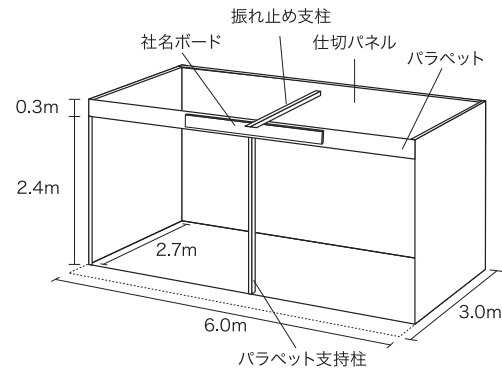

【2小間】

ご注意

- 飲食の販売はできません。
- 2小間以上での出展の場合、小間の間に仕切りパネルはありませんが、1小間ごとにパラベット支持柱と天井部分に振れ止めが入ります。
- パラベットを取り外すことができます。その場合、蛍光灯の設置ができなくなります。また、社名ボードはご用意いたしますが、設置はできませんので、出展社ご自身をお願いします。
- 社名ボードは各出展社統一規格です。ロゴマークの使用、書体の指定などある場合は別途オプション(有料)でご用意できます。また、出展社ご自身で用意の社名ボードを持ち込むことはできますが、設置は出展社ご自身で行ってください。
- 背面・側面仕切パネルの色は別途オプション(有料)で変更できます。
- 基本設備以外の電気設備(容量増し、スポットライト追加など)は別途オプション(有料)でご用意できます。

- 床面カーペットは別途オプション(有料)でご用意できます。
- 側面および背面が壁もしくは他出展社と隣接する場合があります。
- 開放面は事務局が指定します。
- パルーンの設置はできません。
- 会期中(搬入・搬出含む)、会場への車両、人員の出入りには各許可証が必要となります。配布枚数は別途定めによります。

【サイレントホール】をお選びの方へ

音量規制は60ホーン以下となります。
 ※サイレントホールは近年人気のため、キャンセル待ちとなる場合があります。また他募集小間と申込締切が異なります。ご注意ください。



近年、規約違反が見受けられます。違反行為は、他の出展社や来場者とのトラブルや迷惑となりますので絶対におやめください。理由の如何を問わず、締切を過ぎてのお申し込みとなった場合、出展回数3回以上の特別出展料金の適用はできません。また、過去出展履歴も取り消させていただきます。

出展料に係る消費税率につきまして

国税庁の指針に基づき、「大阪オートメッセ2020」出展料にかかる消費税は開催日の2020年2月14日～16日時点の税率(10%)にて請求させていただきます。何卒よろしくお願いいたします。

募 集 小 間

※『ハイエース&キャラバンゾーン』、『ユーロゾーン』、『アミューズメントホール』、『アクティブライフホール』は、当案内の小間と仕様が異なります。くわしくは別途案内書をご請求ください。

B TYPE

Bタイプ (スペースのみ)

車両展示、パーツ展示・即売用スペース
 ※他タイプとの隣接もしくは組み合わせはできません。
 ※お申し込みは4小間から。
 スペース渡しの展示・即売スペースです。

- 車両展示
- ブース装飾
- 販売
- キャンギャル
- 車両以外の展示
- 音出し

お申し込みは4小間からとなります



サイレントホール選択可

特典

招待券20枚進呈
 (1小間につき)

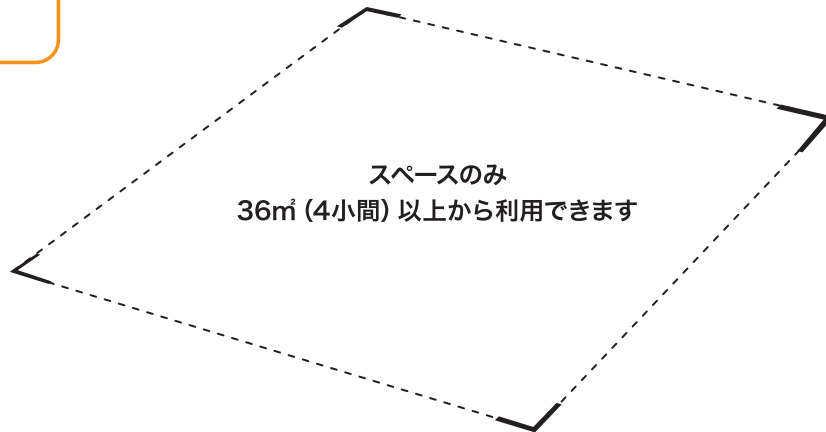

スペース広さ

□ 間口3.0m×奥行3.0m (1小間)

高さ制限

□ 4~5小間: 3.0m □ 6~32小間: 4.0m □ 33小間以上: 6.0m

出展料金

220,000円+税 / 1小間 お申し込みは4小間から、島小間は9小間から。

特別出展料金

190,000円+税 / 1小間 2020年を含め出展回数3回以上の場合

基本設備

無し。(スペースのみの土間渡し)

ご注意

- 飲食の販売はできません。
- 単列形状での出展の場合は、上限が5小間となります。
- 正方形、長方形、単列以外の変形小間はできません。
- 9小間以上の場合、他出展社と隣接しない島小間となります。側面および背面もしくはその両面が施設の壁と接する場合があります。
- 8小間以下のお申し込みの場合、側面および背面が壁、もしくはその両面が壁、他出展社と隣接する場合があります。
- 消防法規上、スペースの4方を壁面で囲むことはできません。必ず2方以上解放してください。ただし、所定の要件を満たした場合、設置可能です。
- 電気、その他設備は別途オプション(有料)となります。
- バルーンは、所定の要件を満たした場合、設置可能です。
- 天井および2階建て構造は、所定の要件を満たした場合、設置可能です。

- スペース内にミニステージを設ける場合、観覧スペースは必ず自社小間内に収めるようにしてください。
- 会期中(搬入・搬出含む)、会場への車両、人員の出入りには各許可証が必要となります。配布枚数は別途定めによります。

【サイレントホール】をお選びの方へ

音量規制は60ホーン以下となります
 ※サイレントホールは近年人気のため、キャンセル待ちとなる場合があります。また他募集小間と申込締切が異なります。ご注意ください。



近年、規約違反が見受けられます。違反行為は、他の出展社や来場者とのトラブルや迷惑となりますので絶対におやめください。理由の如何を問わず、締切を過ぎてのお申し込みとなった場合、出展回数3回以上の特別出展料金の適用はできません。また、過去出展履歴も取り消させていただきます。

出展料に係る消費税率につきまして

国税庁の指針に基づき、「大阪オートメッセ2020」出展料にかかる消費税は開催日の2020年2月14日~16日時点の税率(10%)にて請求させていただきます。何卒よろしくお願いいたします。

C TYPE

Cタイプ (基本設備付き車両展示)

車両展示用スペース

※ 他タイプとの隣接もしくは組み合わせはできません。
※ CタイプとDタイプの隣接もしくは組み合わせもできません。



サイレントホール選択不可

特典

招待券10枚進呈
(1小間につき)

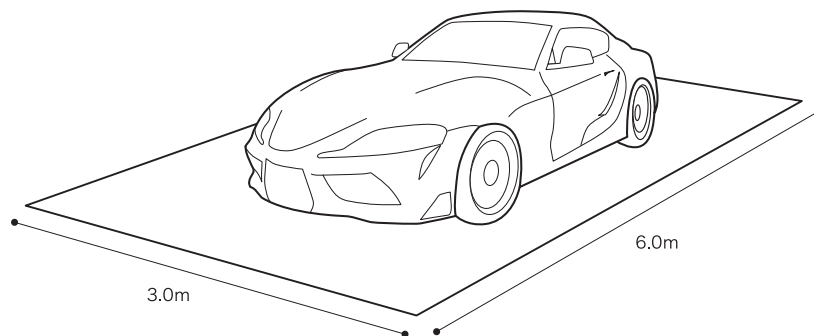

スペース広さ

間口3.0m×奥行6.0m (1小間)

高さ制限

展示車両の高さまで

出展料金

165,000円+税/1小間

特別出展料金

155,000円+税/1小間 2020年を含め出展回数3回以上の場合

基本設備

- 統一パンチカーペット: 小間全域、統一色
- 統一スペックボード: B4サイズ縦、共通レイアウト
- 集合照明

ご注意 C・Dタイプ

- 物品の販売は一切できません(飲食含む)。
- 1小間に展示車両1台展示できます。
- 展示スペースには展示車両および車両に装着のパーツ以外、一切展示することはできません。
- エアサスやハイドロにより車両を稼働させるデモンストレーションはできません。
- 事務局指定のオプションレンタル品(パンフレット設置スタンド、接客カウンター、貴名受け、イス、ベルトインパーティション)以外、持ち込み装飾は一切できません。
- 集合照明の場所、角度を変更、カーペットの色変更、スペースの床上げはできません。
- 車両をジャッキアップ、ウマ掛け、ラダーレールに乗せたままの展示はできません。
- キャンペーンガール(コンパニオン)の配置および撮影会はできません。
- 音響設備(車載機器含む)による音出しはできません。
- 側面および背面が壁もしくは他出展社と隣接する場合があります。
- 車載の電飾類を稼働させる、車内をライトアップするなどの目的での電源設備は別途オプション(有料)でご用意できます。
- 車両を照らす照明の追加はできません。
- 会期中(搬入・搬出含む)、会場への車両、人員の出入りには各許可証が必要となります。配布枚数は別途定めによります。
- お申込の小間数によっては、ご希望の配列とならない場合があります。あらかじめご了承ください。

C・Dタイプ 女性スタッフの服装制限について

Cタイプ、Dタイプの展示スペース内においては、キャンペーンガール(コンパニオン)の撮影会に結びつくような配置はご遠慮ください。
女性スタッフの服装につきましては、水着およびそれに準ずる露出度の高い服装(肌が過度に露出するもの・スカート丈の極端に短いものなど)を禁止します。
また、服装と関係なく撮影会となった場合も中止を命じることがあります。ご協力よろしくお願いいたします。

C・Dタイプ 事務局指定オプションレンタル品 ※Cタイプ・Dタイプは、展示車両の他に事務局指定レンタル品以外を置くことはできません。持ち込みによる備品、装飾品を一切置くことができませんのでご注意ください。

- パンフレット設置スタンド(A4サイズ12段、W450×D575×H1635)
- 接客カウンター(W900×D450×H750)
- 貴名受け
- イス(W385×D370×SH450×H640)
- ベルトインパーティション(φ360×H400)
- ベルトインパーティションセット(1小間分10本)

※仕様は予告なく変更する場合がございます。ご注文時にご確認ください。 ※申込方法および料金は『出展手引』にて別途ご案内いたします。



近年、規約違反が見受けられます。違反行為は、他の出展社や来場者とのトラブルや迷惑となりますので絶対におやめください。
理由の如何を問わず、締切を過ぎてのお申し込みとなった場合、出展回数3回以上の特別出展料金の適用はできません。また、過去出展履歴も取り消させていただきます。

出展料に係る消費税率につきまして

国税庁の指針に基づき、「大阪オートメッセ2020」出展料にかかる消費税は開催日の2020年2月14日～16日時点の税率(10%)にて請求させていただきます。何卒よろしくお願いいたします。

募 集 小 間

※『ハイエース&キャラバンゾーン』、『ユーロゾーン』、『アミューズメントホール』、『アクティブライフホール』は、当案内の小間と仕様が異なります。くわしくは別途案内書をご請求ください。

D TYPE

Dタイプ (基本設備付き車両展示)

車両展示用スペース

- ※ 他タイプとの隣接もしくは組み合わせはできません。
- ※ CタイプとDタイプの隣接もしくは組み合わせもできません。
- ※ Dタイプは軽自動車専用スペースです。軽自動車以外の車両は展示できません。



スペース広さ

- 間口2.5m×奥行5.0m (1小間)

高さ制限

- 展示車両の高さまで

出展料金

132,000円+税 / 1小間

基本設備

- 統一バンチカーペット: 小間全域、統一色
- 統一スペックボード: B4サイズ縦、共通レイアウト
- 集合照明

サイレントホール選択不可

特典
招待券**10枚**進呈
(1小間につき)

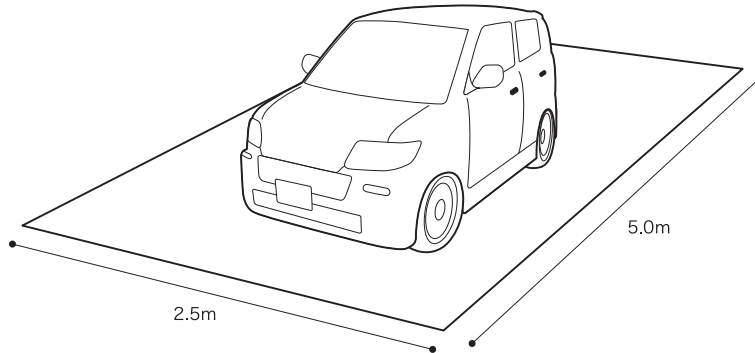

ご注意 C・Dタイプ

- 物品の販売は一切できません(飲食含む)。
- 1小間に展示車両1台展示できます。
- 展示スペースには展示車両および車両に装着のパーツ以外、一切展示することはできません。
- エアサスやハイドロにより車両を稼働させるデモンストレーションはできません。
- 事務局指定のオプションレンタル品(パンフレット設置スタンド、接客カウンター、貴名受け、イス、ベルトインパーティション)以外、持ち込み装飾は一切できません。
- 集合照明の場所、角度を変更、カーペットの色変更、スペースの床上げはできません。
- 車両をジャッキアップ、ウマ掛け、ラダーレールに乗せたままの展示はできません。
- キャンペーンガール(コンパニオン)の配置および撮影会はできません。
- 音響設備(車載機器含む)による音出しはできません。
- 側面および背面が壁もしくは他出展社と隣接する場合があります。
- 車載の電飾類を稼働させる、車内をライトアップするなどの目的での電源設備は別途オプション(有料)でご用意できます。
- 車両を照らす照明の追加はできません。
- 会期中(搬入・搬出含む)、会場への車両、人員の出入りには各許可証が必要となります。配布枚数は別途定めによります。
- お申込の小間数によっては、ご希望の配列とならない場合があります。あらかじめご了承ください。

C・Dタイプ 女性スタッフの服装制限について

Cタイプ、Dタイプの展示スペース内においては、キャンペーンガール(コンパニオン)の撮影会に結びつくような配置はご遠慮ください。
女性スタッフの服装につきましては、水着およびそれに準ずる露出度の高い服装(肌が過度に露出するもの・スカート丈の極端に短いものなど)を禁止します。
また、服装と関係なく撮影会となった場合も中止を命じることがあります。ご協力よろしくお願いいたします。

C・Dタイプ 事務局指定オプションレンタル品 ※Cタイプ・Dタイプは、展示車両の他に事務局指定レンタル品以外を置くことはできません。持ち込みによる備品、装飾品を一切置くことができませんのでご注意ください。

- パンフレット設置スタンド(A4サイズ12段、W450×D575×H1635)
- 接客カウンター(W900×D450×H750)
- 貴名受け
- イス(W385×D370×SH450×H640)
- ベルトインパーティション(φ360×H400)
- ベルトインパーティションセット(1小間分10本)

※仕様は予告なく変更する場合がございます。ご注文時にご確認ください。 ※申込方法および料金は『出展手引』にて別途ご案内いたします。



近年、規約違反が見受けられます。違反行為は、他の出展社や来場者とのトラブルや迷惑となりますので絶対におやめください。
理由の如何を問わず、締切を過ぎてのお申し込みとなった場合、出展回数3回以上の特別出展料金の適用はできません。また、過去出展履歴も取り消させていただきます。

出展料に係る消費税率につきまして

国税庁の指針に基づき、「大阪オートメッセ2020」出展料にかかる消費税は開催日の2020年2月14日～16日時点の税率(10%)にて請求させていただきます。何卒よろしくお願いいたします。

E TYPE

E タイプ (Aタイプ+Cタイプのセット)

パーツ展示・即売用スペース(Aタイプ)+車両展示用スペース(Cタイプ)

※ 他タイプとの隣接もしくは組み合わせはできません。

基本設備付きの展示・即売スペースと車両展示用スペースのセットです。

Aタイプ

車両
展示

ブース
装飾

販売

キャン
ギヤル

車両
以外の
展示

音
出し

Cタイプ

車両
展示

ブース
装飾

販売

キャン
ギヤル

車両
以外の
展示

音
出し



サイレントホール選択不可

特典

招待券30枚進呈
(1セットにつき)

スペース広さ

- ブース (Aタイプ) : 間口3.0m×奥行3.0m (1小間)
- 車両展示 (Cタイプ) : 間口3.0m×奥行6.0m (1小間)

高さ制限

- ブース (Aタイプ) : 2.7m (仕切パネルの高さまで)
- 車両展示 (Cタイプ) : 展示車両の高さまで

出展料金

440,000円+税 / 1セット

お申し込みは連続3セットまで

特別出展料金

400,000円+税 / 1セット

2020年を含め出展回数3回以上の場合

基本設備

- Aタイプ, Cタイプに準じます

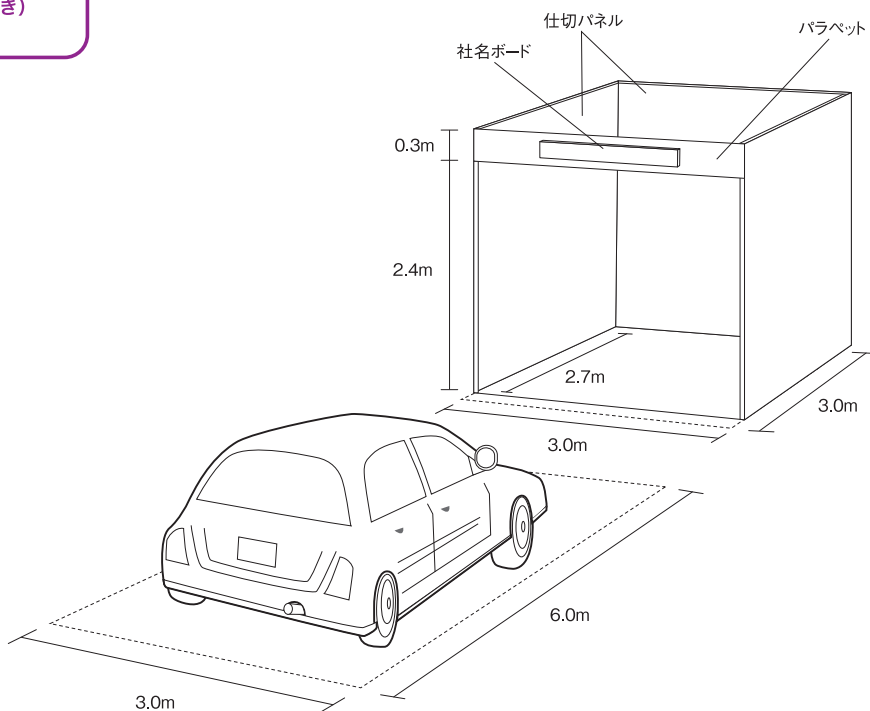

ご注意

- AタイプとCタイプの間は通路(共有スペース)です。
キャンギヤル(コンパニオン)の撮影会、物品の展示、チラシ配布などは一切禁じます。

※この他についてはAタイプ、Cタイプのご注意に準じます。



近年、規約違反が見受けられます。違反行為は、他の出展社や来場者とのトラブルや迷惑となりますので絶対におやめください。理由の如何を問わず、締切を過ぎてのお申し込みとなった場合、出展回数3回以上の特別出展料金の適用はできません。また、過去出展履歴も取り消させていただきます。

出展料に係る消費税率につきまして

国税庁の指針に基づき、「大阪オートメッセ2020」出展料にかかる消費税は開催日の2020年2月14日～16日時点の税率(10%)にて請求させていただきます。何卒よろしくお願いいたします。

出 展 規 約

規約の履行

出展申込者および出展社(以降、出展社とする)は主催者から提示された「出展のご案内」、「出展手引」および以下の各規約等を遵守してください。出展社がこれらを遵守せずに違反した場合または違反していることが判明した場合、主催者は出展申込の拒否、出展の取消し又は展示スペース・小間、展示・装飾物の撤去・変更等を命じることができます。その際、主催者の判断根拠等は一切開示しません。また、出展社から支払われた費用も返還できません。出展の取消しや小間・展示物・装飾物の撤去・変更等によって生じた出展社および関係者の損害も一切補償しません。

出展資格

出展社は主催者が定める展示会の開催趣旨に合致する法人とします。主催者は出展社に対して出展審査を行い、「出展申込書」記載事項の記入漏れや不備等の有無のほか、出展内容が本展の趣旨に沿うものであるか等を確認し、出展社が「出展のご案内」および本規約の出展基準を満たすか否かを判断し、出展の可否を決定します。

暴力団、暴力団員、暴力団員でなくなったときから5年を経過しない者、暴力団準構成員、暴力団関係企業、総会屋等、社会運動等標榜ゴロまたは特殊知能暴力集団等、その他これらに準ずる者(反社会的勢力等)は出展できません。

書類の提出

本展示会は「出展申込書」を主催者が受領した時点で正式な申込とします。その際、主催者は出展社に対して「出展申込書」とは別に、出展社の会社案内や製品カタログなど、印刷物・写真・ウェブサイトおよび財務諸表等の提出を求めることができます。その提出の求めに応じない場合、主催者は出展申込を取消することができます。

出展社は、出展申込後に主催者から提出を求められたすべての書類を指定期日までに届け出てください。期日に遅れた場合、主催者は出展申込の取消、もしくは提供サービスの拒否を行うことができます。

出展料の支払いおよび出展キャンセル・取消

出展社は出展申込後に主催者から発送される請求書に従い、期日までに指定銀行口座に出展料を支払わなければなりません。なお、振込手数料は出展社の負担となります。期日までに出展社から出展料の支払いがない場合、主催者は出展申込を取消することができます。

出展申込後、出展社が出展のすべてまたは一部の取消し・解約をする場合、出展社は書面にて主催者に届け出た上、規定のキャンセル料を主催者に支払わなければなりません。

キャンセル料

- ◆「受取確認書」発行日から請求書発行まで／請求金額の50%
- ◆「出展料金請求書」発行後／請求金額の100%

展示スペース・小間の割当

展示スペース・小間配置の全体レイアウトは、抽選もしくは主催者にて決定します。出展社は、その結果に従わなければなりません。抽選などを経て決定した各小間位置を変更することはできません。

出展社は展示スペース・小間の全部又は一部を他者に対して譲渡・交換・貸与等することはできません。無断でこれを行なった場合、その時期に関係なく、主催者は出展申込を取消することができます。

出展キャンセル等があった場合、主催者は説明会で発表した展示スペース・小間配置の全体レイアウトを変更することができます。

展示に関する規約

「出展申込書」に記載された法人・個人の製品・サービスなどが展示対象となります。

知的財産権を侵害する模倣品、法令および公序良俗に反する物、または主催者が不適格と判断した物の展示、販売はできません。

装飾・展示物等の搬入・搬出および展示方法等は、主催者の提供する「出展手引」に規定され、出展社はこれを遵守してください。

出展社は通路等自社展示スペース・小間内以外の場所で、展示、宣伝、営業行為等を行うことは一切できません。

出展社は強い光、熱、臭気、大音響を放つ実演等、他者の迷惑となる行為、又は近隣の展示を妨害する行為をしてはいけません。又、出展社が他の出展社もしくは来場者等に対して、強引なセールス、勧誘、誹謗中傷および営業妨害等の行為をすることも禁止します。迷惑行為等があったと主催者が判断した場合は、その中止、変更および禁止を命じることがあります。また、従わない場合、時期を問わず、当該出展社の出展中止・停止の措置をとります。

出展社は展示会場に適用されるすべての防火および安全法規・行政指導を遵守してください。

出展社間または出展社と来場者間における商取引などに関して主催者および後援・協力団体、会場は一切の責任を負いません。また、それらを証明する販売証明書(レシートなど)、見積書などを必ず対象者へお渡しください。

会期中は、主催者が会場全般の整理・管理にあたります。ただし、小間内の管理には責任を負いません。出展社は責任をもって自社小間内の運営・来場者の安全確保・出展物の管理を行ってください。出展物への保険等は、出展社の責任で行ってください。

損害責任

出展社は主催者から提示された「出展のご案内」、「出展手引」および本規約等に違反した場合、または違反していることが判明した場合、そのことが原因による主催者に生じた損害のすべてを主催者に対して賠償しなければなりません。又、出展社およびその従業員・関係者等の過失による展示会場内およびその周辺の建築物・設備に対する損害はすべて出展社が賠償しなければなりません。

主催者はいかなる場合においても、出展小間内並びに出展社およびその従業員・関係者等に関する盗難・紛失・損傷・天災等不可抗力による事故・傷害・損傷等に対し、一切の責任を負いません。

主催者は天災、地変その他不可抗力の原因により本展示会を中止又は中断することがあります。これにより生じた出展社および関係者の損害は補償しません。

主催者は自然災害・交通機関の遅延・社会不安等によって生じた出展社およびその従業員・関係者等の損害は補償しません。

個人情報の取り扱いについて

出展社は本展示会を通じて個人情報を取得する場合、個人情報保護法および関連法令を遵守し、適法かつ適切な取得をしなければなりません。利用目的を対象者に必ず公表・通知し、その範囲内で活用し、特に第三者提供を行う場合は、必ず対象者から同意をとらなければなりません。

出展社は本展示会を通じて取得した個人情報について、法律に定められた安全管理を遵守した適切な管理・運営をしなければなりません。

出展社は本展示会を通じて取得した個人情報の開示、訂正、追加、削除、利用の停止、消去、苦情の訴え等を受けた場合、法令を遵守した適法かつ適切な管理・運営をしなければなりません。

出展社が本展示会を通じて取得・管理・運営する個人情報の情報主体又は情報主体と主張する者との間で紛争が生じた場合、両者で協議して当該紛争を解決すべきものとし、主催者は一切の責任を負いません。

その他

主催者から提示された「出展のご案内」、「出展手引」および本規約等に定めのない事項は主催者の判断によるものとします。

本展示会の運営上の言語は日本語とし、費用の決済等は日本円で行います。



事務局は申込出展社が以下に該当すると判断した場合、その理由、時期にかかわらず申込をお断りすることがあります。

- ・暴力団の利益になり、またはその恐れのある事業であること
- ・申込社の役員、従業員、社員、その他の構成員が暴力団員または暴力団密接関係者であること
- ・申込承認後であっても虚偽の申請や料金支払いの遅延が生じた場合

スケジュール

2019年

7月 本案内書送付・申込受付開始 / 出展料請求・出展料のお支払い

9月27日(金) サイレントホール申込締切※

10月18日(金) 申込締切※

11月下旬 【出展手引】送付・各種手続開始 / 施工・電気・電話回線・レンタル・宿泊など

12月中旬 出展社説明会 / 小間割図および出展社一覧の開示。小間割抽選

12月下旬 小間割図・招待券・告知ポスターの送付

2020年

1月 各種手続・提出書類締切

2月14日~16日 大阪オートメッセ2020開催

2月・3月 電気・電話料金などの請求・お支払い

※期日前でも募集数に達し次第締め切りとなります

くわしくは、11月下旬にお届けの【出展手引】をご確認ください。

申込注意

- ・お申し込みには、必ず申込書をお使いください。
- ・申込書はもれなくご記入ください。また、小間タイプによっては専用の申込書が必要です。
- ・申込書は必ずコピーなどお控えをお持ちください。
- ・事務局は申込書を受け取りましたら「受取確認書」をFAXにてお送りします。お申し込み後、1週間を過ぎても「受取確認書」が来ない場合、お手数ですが事務局までご一報ください。
- ・お支払い期日は請求書発行日のおよそ2週間後となります。期日までにお振込ください。
- ・直前および会期中の発注や、使用量に基づくもの（電気、電話、レンタル料金など）は、会期終了後のご請求となります。特に電話料金の請求については会期終了から1ヶ月後となります。あらかじめご了承ください。
- ・郵送およびFAX、ウェブサイトによる申込に関して、郵便事情や通信障害などによる不着、遅延によって生じた損害について、事務局は一切の責任を負いかねます。
- ・事務局はそれぞれの出展タイプについて、出展申込が募集数に達した場合など締め切り日以前であっても受け付けを締め切ることがあります。
- ・事務局はスペースの増減や、空きスペースの発生などによって新たな小間を設置することがあります。

キャンセルについて

以下に該当する場合はキャンセル料が発生します。くれぐれもご注意ください。

- 「受取確認書」発行日から請求書発行まで／請求金額の50%
- 「出展料金請求書」発行後／請求金額の100%

申込方法

お申込みはウェブサイト、FAXもしくは郵送にて事務局までお送りください。

●ウェブサイトからお申し込みの場合

subscribe@automesse.jp
に空メールをお送りください。

●FAXにてお申し込みの場合

FAX:06-6458-3199

●郵送でお申し込みの場合

〒553-8588 大阪府大阪市福島区福島4-8-5
(株)交通タイムス社 大阪事業所内
オートメッセ事務局
電話06-6458-0300

案内書は
公式ウェブサイトから
閲覧・ダウンロード
できます。

出展申込締切

サイレントホール

2019年 9月27日(金)必着

上記以外

2019年 10月18日(金)必着

※締め切り前であっても完売になり次第、募集は終了となります

出展料金のお支払い方法

出展料金は銀行振込にてお支払いください。

振込先口座

りそな銀行 福島支店

当座 0446094

株式会社交通タイムス社

※振込手数料はご負担ください。

お問い合わせ

オートメッセ事務局 AUTOMESSE Management office

〒553-8588 大阪府大阪市福島区福島4-8-5 (株)交通タイムス社 大阪事業所内
電話:06-6458-0300 FAX:06-6458-3199 メール:info@automesse.jp

株式会社交通タイムス社

東京本社/東京都文京区本郷1-24-1ユニゾ本郷一丁目ビル3階
大阪事業所/大阪府大阪市福島区福島4-8-5
営業企画部 電話:03-5805-0163(東京)・06-6458-3130(大阪)

公式ウェブサイト <https://www.automesse.jp/>

出展料に係る消費税率につきまして

国税庁の指針に基づき、「大阪オートメッセ2020」出展料にかかる消費税は開催日の2020年2月14日～16日時点の税率(10%)にて請求させていただきます。何卒よろしくお願いたします。

大阪オートメッセ2020 出展申込書(メイン展示)

オートメッセ事務局宛 下記の通り出展を申し込みます。出展にあたっては出展規約ならびに事務局の指導に従うことを誓約します。

2019年 月 日

① 出展社

会社名	(フリガナ)		出展担当者名	(フリガナ)	
住所	(フリガナ)		出展担当者所属部署・役職		
電話番号(代表)	FAX番号		出展担当者直通電話番号		
代表者名	(フリガナ)		出展担当者Eメールアドレス	過去出展歴 ※○で囲んでください	
			会期中連絡可能な電話番号(携帯電話)	有 無	

■ 展示内容

ジャンル	1. チューニング(サーキット・ドリフト・ストリート) 2. ワゴン・ミニバン・SUV 3. VIPセダン 4. Kカー 5. インポート 6. その他 _____	車両	A. セダン B. クーペ C. オープン D. ステーションワゴン E. ミニバン F. ハッチバック G. Kカー H. クロカン・SUV I. ハイブリッド J. その他
------	---------------------------------------------------------------------------------------------------	----	---------------------------------------------------------------------------------------------------------------------

※『ハイエースゾーン』、『ユーロゾーン』、『アクティブライフホール』への車両展示小間(HC, EC, LCタイプ)へのお申込は当申込書ではできません。ご注意ください。

■ 申込小間

タイプ	A	B	C	D	E
申込数	_____ 小間	合計 _____ 小間 (間口 _____ 小間×奥行 _____ 小間)	_____ 台	_____ 台	_____ セット

※異なる小間タイプの隣接はできません。 ※Cタイプ, Dタイプ, Eタイプはサイレントホールへの出展はできません。

② 出展に関するご連絡・資料送付先 (①と異なる場合のみご記入ください)

会社名	(フリガナ)	担当者名	(フリガナ)
	(広告代理店 その他) ※該当するものを○印で囲ってください。		
住所	(フリガナ)	担当者所属部署・役職	
担当者直通電話番号		担当者直通FAX番号	
出展担当者Eメールアドレス		会期中連絡可能な電話番号(携帯電話)	

③ 出展料金請求書送付先 (①と異なる場合のみご記入ください)

会社名	(フリガナ)	担当者名	(フリガナ)
	(広告代理店 その他) ※該当するものを○印で囲ってください。		
住所	(フリガナ)	担当者所属部署・役職	
担当者直通電話番号		担当者直通FAX番号	

④ 表示名 (正確にご記入ください。空欄の場合、出展社名、出展社電話番号(代表)に準じます)

表示名	(フリガナ)	お問い合わせ電話番号	
英語表記			
ウェブサイトURL			

送り先 オートメッセ事務局 **FAX.06-6458-3199**
出展申込最終日 ▶▶ 2019年10月18日(金)必着
 ※サイレントホール(インポート含む)のお申し込み締め切りは**9月27日(金)**まで。

■ 出品物・PR内容

出品物・PR内容

■ サイレントホール (※A, Bのみ選択可)

サイレントホールへの出展を	希望する・希望しない
---------------	------------

■ ご質問・ご要望

ご質問・ご要望

事務局記入欄			
営業担当者	到着	請求書発行	入金